

BC170

BROYEUR DE BRANCHES



POIDS LÉGER (< 750 KG). Le BC170 se distingue comme le broyeur de branches le plus compact et le plus léger de la gamme Vermeer, avec un poids inférieur à 750 kg. Sa légèreté permet un transport facile sans permis de remorquage, ce qui en fait un choix idéal pour les professionnels recherchant un maximum de flexibilité et de mobilité.



CAPOT EN ACIER ROBUSTE POUR UNE PROTECTION DURABLE. Le BC170 est doté d'un capot en acier haute résistance, conçu pour répondre aux exigences d'une utilisation professionnelle quotidienne. Sa construction robuste protège efficacement les composants clés et garantit une durabilité à long terme, même sur les chantiers les plus exigeants. Cette solidité contribue à réduire les besoins de maintenance et à prolonger la durée de vie de la machine, assurant sérénité et disponibilité maximale.



TOURELLE ROTATIVE DE SÉRIE. Équipé d'une tourelle rotative de série à 5 positions, le BC170 permet à l'opérateur de positionner la trémie d'alimentation selon l'angle optimal pour chaque chantier. Cette conception améliore considérablement la maniabilité dans les espaces restreints ou confinés, facilitant un travail efficace même en environnement urbain ou résidentiel exigeant.



CONÇU POUR UNE MAINTENANCE RAPIDE ET SIMPLIFIÉE. Le remplacement facile des couteaux réduit les temps d'arrêt au minimum, tandis que le système d'entraînement direct — sans embrayage et avec une tension de courroie simplifiée — offre des performances fiables avec des exigences d'entretien particulièrement faibles. Le BC170 est équipé d'un moteur essence Briggs & Stratton Vanguard de 40 ch, garantissant une puissance constante sur chaque chantier.



PUISSANCE D'ENTRAÎNEMENT RENFORCÉE ET CONFORT OPÉRATEUR. La goulotte d'alimentation de 7 pouces accepte sans effort des branches et matériaux de différentes tailles. Les doubles rouleaux d'alimentation décalés assurent une traction puissante et régulière, limitant les repositionnements manuels. Cette conception améliore l'ergonomie de l'opérateur et l'efficacité globale, permettant aux équipes de travailler plus rapidement et avec moins de fatigue physique.



UNE GARANTIE EN TOUTE CONFIANCE. Le BC170 est livré de série avec une garantie de 3 ans, extensible jusqu'à 5 ans pour une tranquillité d'esprit et une confiance à long terme.

BC170 BROYEUR DE BRANCHES

POIDS ET DIMENSIONS GÉNÉRALES

Longueur – Table relevée, timon rentré : 318 cm

Longueur – Table abaissée, timon déployé : 375 cm

Largeur : 133 cm

Hauteur : 231 cm

Poids : 748 kg

MOTEUR

Marque / Modèle : Briggs & Stratton 61G2 Vanguard EFI/ETC

Nombre de cylindres : 2

Puissance brute (maximale) : 40 ch (29,8 kW)

Couple (max.) : 73 Nm à 3 400 tr/min

Niveau de puissance acoustique garanti : 129 dB(A)

CAPACITÉS DES RÉSERVOIRS

Capacité du réservoir de carburant : 26,5 L

Volume d'huile avec filtre : 3,3 L

Capacité du réservoir hydraulique : 1,51 L

Refroidisseur d'huile hydraulique : Oui

SYSTÈME D'ÉJECTION

Hauteur de la goulotte : 238 cm

Angle de rotation de la goulotte : 270°

CHÂSSIS

Essieu / Suspension : Suspension à torsion en caoutchouc

Type de frein : Tambour 200 mm x 50 mm, frein à inertie

Pneumatiques : 155/70 R12C 104/102 N

SYSTÈME DE COUPE (TAMBOUR/DISQUE)

Diamètre : 60,7 cm

Vitesse : 1 800 tr/min

Poids avec arbre : 63,4 kg

Nombre de couteaux : 2 – Acier broyeur A8

SYSTÈME D'ALIMENTATION

Nombre de rouleaux d'alimentation : 2

Charge de serrage des rouleaux : 307 kg

Type de serrage : Ressort

Ouverture d'alimentation : 17 cm x 19,8 cm

TABLE D'ALIMENTATION

Largeur : 109,4 cm

Longueur : 57 cm

Distance entre la table d'alimentation et le sol : 76,3 cm

AUTRES OPTIONS

Peinture spéciale : Disponible

Extension de garantie : Disponible

Maintenance préventive : Disponible

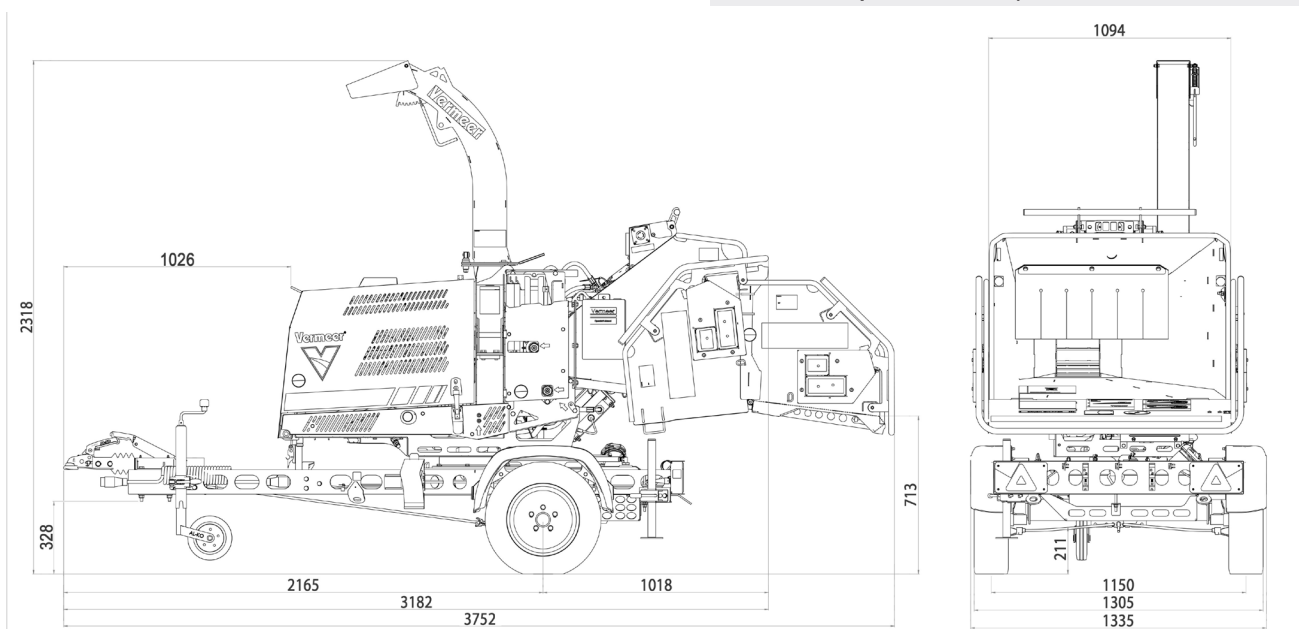

Vermeer Manufacturing International Goes se réserve le droit de modifier à tout moment l'ingénierie, la conception et les spécifications, d'apporter des améliorations ou d'interrompre la fabrication sans préavis ni obligation. L'équipement présenté est illustratif et peut inclure des accessoires ou composants en option. Pour plus d'informations sur les spécifications, veuillez contacter votre concessionnaire Vermeer local. Vermeer, le logo Vermeer et « Equipped to Do More » sont des marques déposées de Vermeer Manufacturing Company aux États-Unis et/ou dans d'autres pays. Briggs & Stratton est une marque déposée de Briggs & Stratton, LLC. © 2026 Vermeer Manufacturing International Goes. Tous droits réservés.

Vermeer



EQUIPPED TO
DO MORE.